

# À LOUER

CONTACT:  
NICOLE GUIMOND

#304 - 1030 rue Cherrier,  
Montréal, Québec, H2L 1H8  
Téléphone: 514-598-8535  
Télécopie: 514-598-0024

- Bureaux, Local, ou Commerce -

Courriel: [receptionmtl@groupedenux.com](mailto:receptionmtl@groupedenux.com)  
Web: <http://www.lecherrier.com>

## Disponible:

**Bureau :** 1226 p.c., 2 bureaux fermés, réception, coin cuisine, disponible le 1er janvier, 2010.

### Emplacement:

- Situé à 4 minutes du centre-ville,
- à l'intersection des rues Parc Lafontaine et Cherrier,
- À 2 pas du métro Sherbrooke (500m).

### Description:

- 5 niveaux de locaux commerciaux avec restaurant et dépanneur.

### Locataires:

- Bureaux d'avocats, notaires
- Organismes para-gouvernementaux
- Bureaux de professionnels, consultants et thérapeutes.
- Agences d'artistes et autres

### Caractéristiques:

- Nettoyage des bureaux,
- climatisation centrale,
- salle d'eau à tous les étages, ascenseurs, accès handicapés.

### Compris dans le loyer :

- électricité, chauffage, climatisation, nettoyage.



# À LOUER

CONTACT:  
NICOLE GUIMOND

#304 - 1030 rue Cherrier,  
Montréal, Québec , H2L 1H8  
Téléphone: 514-598-8535  
Télécopie: 514-598-0024

- Bureaux, Local, ou Commerce -

Courriel: [receptionmtl@groupepenux.com](mailto:receptionmtl@groupepenux.com)  
Web: <http://www.lecherrier.com>

## Plan du bureau

- 2 bureaux fermés, grande réception, coin cuisine, vue du Parc LaFontaine -

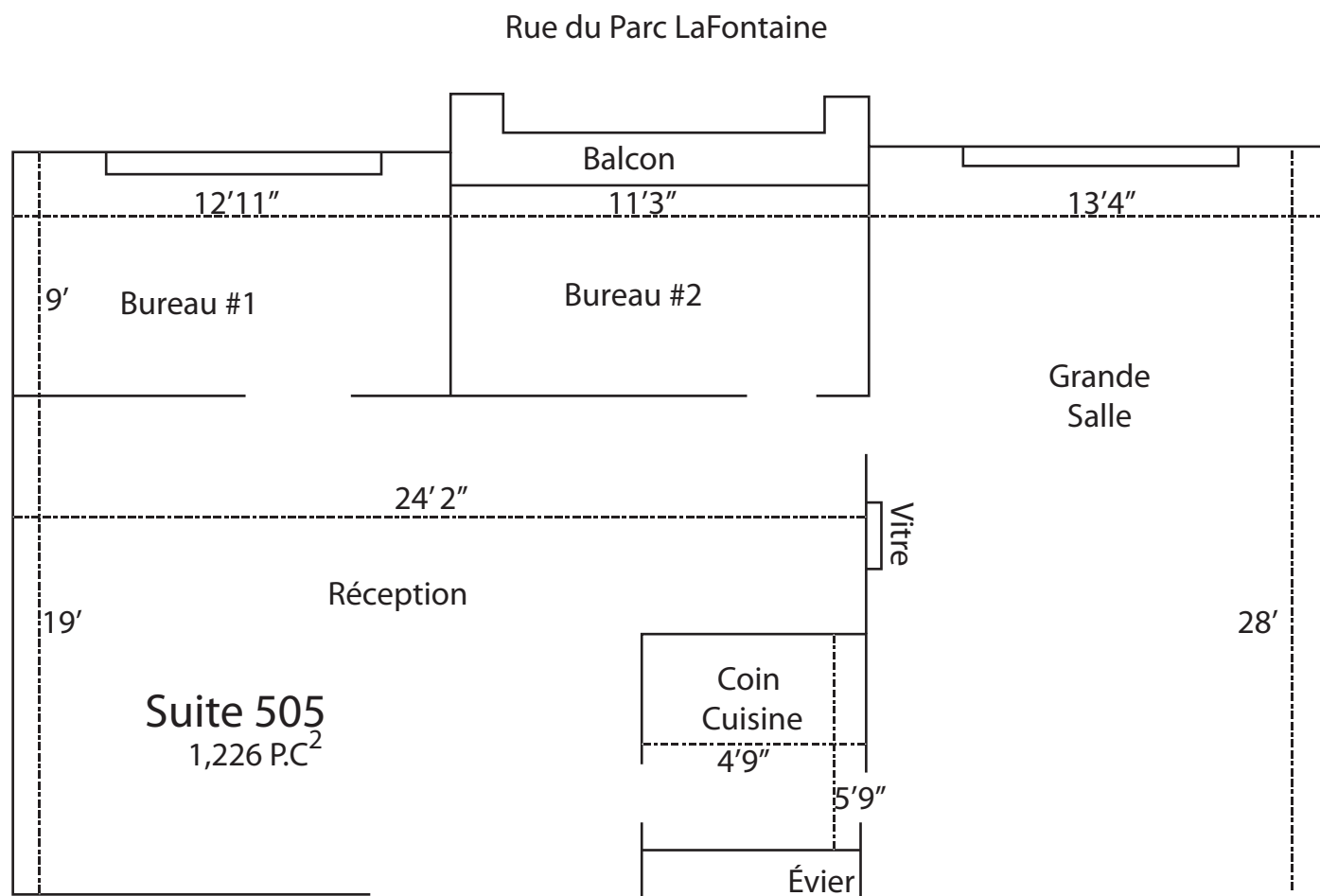

# À LOUER

CONTACT:  
NICOLE GUIMOND

#304 - 1030 rue Cherrier,  
Montréal, Québec, H2L 1H8  
Téléphone: 514-598-8535  
Télécopie: 514-598-0024

- Bureaux, Local, ou Commerce -

Courriel: [receptionmtl@groupeDENUX.com](mailto:receptionmtl@groupeDENUX.com)  
Web: <http://www.lecherrier.com>

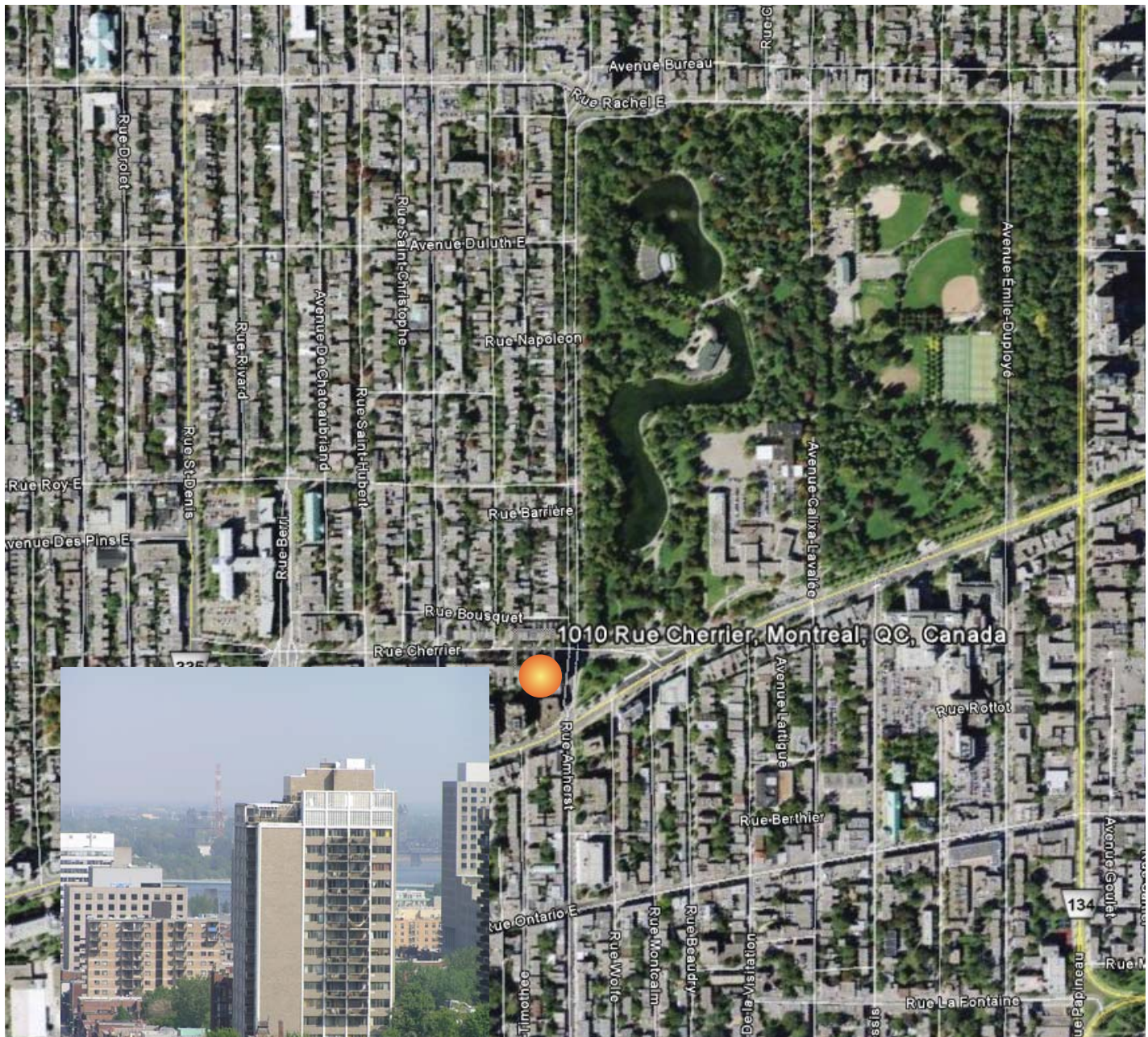

## Le Cherrier:

*Un immeuble prestigieux en hauteur,  
à côté du parc Lafontaine,  
près du centre-ville de Montréal.*